

## Gebrauchsanweisung STL-24-60R-RGBW

### Manual/ Notice d'utilisation

STL-24-60R-RGBW ist eine hochwertige Statusleuchte für anspruchsvolle industrielle Anwendungen und ist für den gewerblichen Einsatz konzipiert.

STL-24-60R-RGBW is a high-quality status light for demanding industrial applications and is designed for commercial use.

Le STL-24-60R-RGBW est un voyant d'état de haute qualité pour les applications industrielles exigeantes et est conçu pour un usage commercial.

Gebrauchen Sie die STL-24-60R-RGBW nur in technisch einwandfreien Zustand und ohne Veränderungen daran vorzunehmen. Für anderweitige Nutzung übernehmen wir weder Garantie noch Haftung. Elektrische Installation, Inbetriebnahme- und Wartungsarbeiten dürfen nur von einer ausgebildeten Fachkraft mit einschlägiger Unfallverhütungs-Ausbildung unter Beachtung der gültigen Vorschriften durchgeführt werden.

Only use STL-24-60R-RGBW in a faultless technical condition. In another case, we cannot support any guaranty or any liability. Electric installations, placing devices into operation and maintenance tasks may only be carried out by qualified electricians with relevant training in accident prevention and while adhering to applicable regulations

Utilisez le STL-24-60R-RGBW uniquement s'il est en parfait état et s'il n'a subi aucune modification. Nous n'accordons aucune garantie et nous n'assurons aucune responsabilité dans le cas d'une utilisation autre que celle prévue. L'installation électrique et les opérations de mise en service et d'entretien doivent impérativement être effectuées par du personnel spécialisé formé en matière de prévention des accidents et respectant les réglementations applicables.

#### Abmessungen / Dimensions

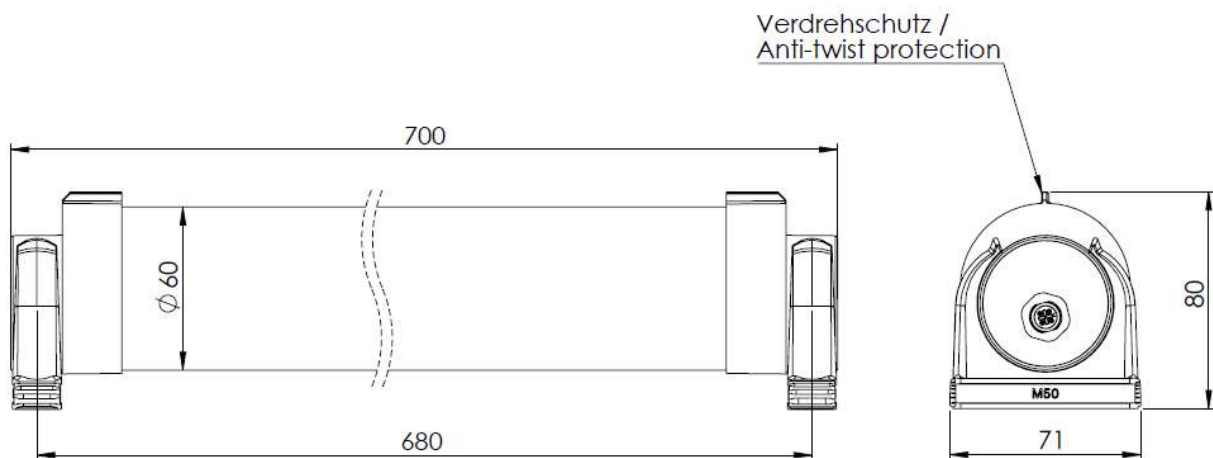

#### Sicherheitshinweise / Safety notes/ Consignes de sécurité

Die eingesetzten LED's erfüllen die Anforderungen nach der „Low Risk“ Gruppe. Diese bezieht sich auf den sichtbaren Bereich und einer Expositionzeit von 100 Sekunden. Unter realen Umständen für Expositionsdauer und Abstand geht von diesem Produkt keine Augengefährdung aus. Es muss jedoch hingewiesen werden, dass intensive Lichtquellen durch Ihre Blendwirkung ein Gefährdungspotential haben.

The LED's specified in this data sheet fall into the „low risk“ group, relating to devices in the visible spectrum with an exposure time of 100 seconds. Under real circumstances for exposure time and distance, it is assumed that no endangerment to the eye exists from this device. It should be mentioned, that intense light sources have a risk potential due to their blending effect.

Les LED utilisées répondent aux spécifications du groupe „Low Risk“. Celui-ci concerne la partie visible et un temps d'exposition de 100 secondes. Dans des conditions réelles de durée d'exposition et de distance, ce produit ne présente pas de danger pour les yeux. Il faut toutefois signaler que les sources lumineuses intenses peuvent présenter des dangers par éblouissement.

## Technische Daten / Technical data / Caractéristiques techniques

<b>Anschlussdaten/ Connection data/ Caractéristiques de branchement</b>		<b>STL-24-60R-RGBW</b>			
Versorgungsspannung / Supply voltage / Tension d'alimentation (PIN 1/3)		21-27V DC			
Rückstellbare Sicherung intern / resetable internal fuse / remise à zéro fusible interne		2x 1,85 A / 25°C			
Nennstromaufnahme / operating current / Courant nominal absorbé					
Rot/Grün/Blau/Gelb/Violett/Weiss Red/Green/Blue/Yellow/Purple/White Rouge/vert/bleu/jaune/violet/blanc		0,9 [A] / 0,35 [A] / 0,9 [A] / 0,8 [A] / 0,9 [A] / 0,9 [A]			
Überspannungsschutz/ Overvoltage protection/ Protection de survoltage		Integriert/ Integrated / Intégré			
Steuersignal EN / Control Signal EN / Signal de commande EN		OFF: EN <1V - ON: EN > 8V			
Betriebsart / Operation mode / Mode de fonctionnement		Dauerbetrieb/ Continuous mode Fonctionnement permanent			
<b>Allgemeine Daten / General information / Caractéristiques générales</b>					
Artikelnummer/ item number/ numéro d'article		11613			
GTIN Nummer / GTIN number / Numéro GTIN		4262388143076			
Statusfarben- und Zustände: Status Colors and States: Couleurs et états d'état :		Rot/Grün/Blau/Weiss (5700K) /Gelb/Violett/Rot blinkend Red/Green/Blue/ White(5700K) /Yellow/Purple/Red flashing Rouge/Vert/Bleu/Blanc (5700K) /Jaune/Violet/ Rouge clignotant			
Effizienz-Klasse weiss, efficiency class white, Classe d'efficience blanche		90 lm/W   F			
Farbwiedergabeindex (weiss/white/blanc)		>80			
Umgebungstemperatur / Ambient operating temperatur / Température ambiante		-20...40°C			
Lagertemperatur / Storage temperatur / Température de stockage		-40...70°C			
Schutzart / IP rating / Type de protection		IP67			
Schutzklasse / Protection Class / Catégorie de protection		3			
Optik / Optic / Optique		Polycarbonat Diffusor			
Material Gehäuse / material housing / Matériau du boîtier		Aluminium			
Chemische Beschaffenheit / Chemical quality / Qualité chimique		Halogen frei, Halogen free, Sans halogène, Silikon frei / Silikon free Sans halogène, sans silicone ROHS			
Einbaulage / Orientation of mounting / Position de montage		beliebig / free / au choix			
Gewicht / Weight / Poids		1 kg			
<b>Normen / Standards / Normes</b>					
CE-Zeichen / CE-Mark / Marquage CE		DIN EN 60947-5-1 DIN EN 60598-1 DIN EN 61547 DIN EN 55015 DIN EN 62471			
<b>Anschlußcodierung/ Connection coding / codage de connexion</b>					
<u>EN1</u>	<u>EN2</u>	<u>EN3</u>	<u>Farbe/Color/Couleur</u>	24V PIN2	
0	0	0	Aus / Off / Arret	EN1 PIN3	
1	0	0	Rot / Red / Rouge	EN2 PIN1	
0	1	0	Grün / Green / Vert	EN3 PIN5	
1	1	0	Blau / Blue / Bleu	GND PIN4	
0	0	1	Gelb / Yellow / Jaune		
1	0	1	Violett / Violet / Violet		
0	1	1	Rot blinkend / Flashing red / Rouge clignotant		
1	1	1	Weiß / White / Blanc		
EPREL Reg.-Nr.: 1990013					

Ökodesign-Verordnung 2019/2020 EU / Particulars according tp the Regulation ErP 2019/2020 EU / Règlement sur l'écoconception 2019/2020 EU